

21/2015/1027/0

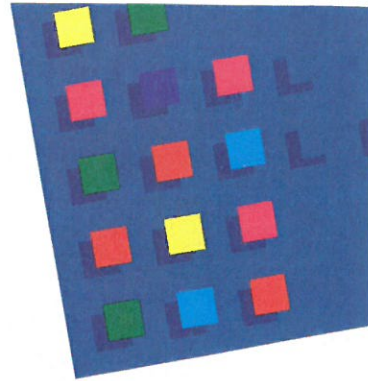

Főnix Rendezvényszervező
Közhasznú Nonprofit Kft.
4026 Debrecen, Hunyadi u. 1-3.
Tel.: +36 52 518 400
Fax: +36 52 518 404
E-mail: info@fonixinfo.hu

VÁLLALKOZÁSI SZERZŐDÉS

amely létrejött egyrészről a **FŐNIX RENDEZVÉNYSZERVEZŐ KÖZHASZNÚ NONPROFIT KFT.** (4026 Debrecen, Hunyadi u. 1-3. sz., adószám: 21829510-2-09, képviselő: Bódor Edit), mint *megrendelő*,

másrészről a **SZÉNÁSI HANGTECHNIKA KFT.** (székhelye: 4200 Hajdúszoboszló, Kossuth u. 38/a., cégjegyzékszám: Cg: 09-09-009484 adószáma: 12999725-2-09, képviselő: Szénási András ügyvezető), mint *vállalkozó* szerződő fél között, alulírott helyen és időben, a következő feltételek szerint:

Előzmények:

Megrendelő „Hangtechnikai szolgáltatás” tárgyban beszerzési eljárást folytatott le, melynek során a Szénási Hangtechnika Kft. került kihirdetésre nyertes ajánlattevőként, és ennek eredményeképpen létrejött az alábbi vállalkozási szerződés.

I. A felek jogai és kötelezettségei

- 1.) Vállalkozó a megrendelő megrendelésére tekintettel elvállalja a megrendelő által szervezett rendezvényhez kapcsolódó, a jelen vállalkozási szerződés elválaszthatatlan részét képező 1. sz. mellékletben (komplett műszaki specifikáció, riderek és rendezvénynaptár) részletesen körülírt hangtechnikai szolgáltatás elvégzését, mint eredmény létrehozását.

Vállalkozó feladatát a jelen szerződés elválaszthatatlan részét képező a fentiekben jelölt rendezvény színvonalas megtartásához szükséges, az 1. sz. mellékletben pontosan meghatározott technikai szolgáltatások elvégzése képezi.

A vállalkozó a feladatát, azaz a különböző technikai szolgáltatások ellátását a megrendelő által rendelkezésre bocsátott specifikációk alapján köteles elvégezni, a jelen vállalkozási szerződésben rögzített feltételek szerint.

- 2.) A vállalkozó a fent részletezett feladatokat köteles az 1. számú mellékletben felsorolt valamennyi rendezvénynapon maradéktalanul és szerződésszerűen elvégezni. Felek rögzítik, hogy a rendezvénynapok időpontjai a szerződés időtartama alatt változhatnak. A pontos időpontról Megrendelő legkésőbb a rendezvényt megelőző három héttel ad tájékoztatást Vállalkozó részére.

[Handwritten mark]

[Handwritten signature]

- 3.) Vállalkozó kötelezettséget vállal arra, hogy vállalkozási tevékenységét csak és kizárólag a jelen vállalkozási szerződésben foglalt rendelkezések alapján, a megrendelő érdekeit szem előtt tartva fogja végezni. Amennyiben a vállalkozó ezen kötelezettségét megszegi, felelős minden olyan kárért, amely ezen szerződésszegő magatartással okozati összefüggésben keletkezett.
- 4.) Vállalkozó rögzíti, hogy a vállalt eredmény létrehozásához szükséges műszaki-technikai-személyi feltételekkel és engedélyekkel, valamint a szerződésben vállalt feladatok teljesítéséhez szükséges tapasztalatokkal és szaktudással rendelkezik.
- 5.) A vállalkozó a megrendelő iránymutatásai szerint, a vállalt feladatok szerződésszerű elvégzése érdekében köteles eljárni. Az iránymutatás nem terjedhet ki a munka megszervezésére, illetőleg nem teheti a teljesítést terhesebbé.

Amennyiben a megrendelő célszerűtlen és/vagy szakszerűtlen iránymutatást ad, a vállalkozó erre köteles őt figyelmeztetni. Az iránymutatásoktól való eltérésre csak abban az esetben van lehetőség, ha ezt a megrendelő érdeke feltétlenül megköveteli, és a megrendelő előzetes értesítésére már nincs mód. Ilyen esetben a megrendelőt utólagosan haladéktalanul értesíteni kell.

Vállalkozó a feladat elvégzése során köteles maradéktalanul betartani a hatályos jogszabályok rendelkezéseit is.

- 6.) A vállalkozó köteles a feladatok ellátása során a megrendelőt folyamatosan tájékoztatni a megrendelőt érintő fontos körülményekről.

A vállalkozó köteles továbbá a megrendelőt minden olyan körülményről értesíteni, amely a vállalkozás eredményességét veszélyeztetné vagy gátolná. Az értesítés elmulasztásából eredő károkért a vállalkozó felelős.

Szerződő felek rögzíteni kívánják, hogy a fenti feladatok ellátása tekintetében a vállalkozót a vállalkozói díj teljes összege csak abban az esetben illeti meg, ha a megrendelő a vállalkozó által vállalt, egyes rendezvényekhez kapcsolódó feladatok szerződésszerű és hiánytalan ellátását leigazolja.

Megrendelő előleget nem fizet. A Bor és Jazz Napok tekintetében a vállalkozó a szerződéses kötelezettségeinek maradéktalan teljesítését követően jogosult számlát kiállítani az adott rendezvényhez kapcsolódó vállalkozási díjról. A Szabadtéri Színpad rendezvényei tekintetében vállalkozó a szolgáltatással érintett hónapok tekintetében az egy naptári hónapon belüli teljesítésekről jogosult gyűjtőszámlát kiállítani az adott hónapon belül megtartott rendezvényekhez kapcsolódó szolgáltatási feladatokról. Megrendelő a Vállalkozási díjat - a szerződésszerű teljesítés leigazolása esetén - a Vállalkozó által átadott alakszerű, a számviteli jogszabályoknak megfelelően kiállított számla ellenében, a Ptk. 6:130. § (1)-(2) bekezdése szerinti fizetési határidővel banki átutalással fizeti meg Vállalkozó részére. Az 1. sz. melléklet tartalmazza az egyes rendezvényekhez biztosított esőnapok időpontját. Azon rendezvények tekintetében, melyek az időjárási körülmények vagy egyéb, előre nem látott események miatt az esőnapon kerülnek megrendezésre, vállalkozó kizárólag az adott rendezvényhez ténylegesen teljesített szolgáltatás ellenértékére jogosult, az eredetileg tervezett időponthoz kapcsolódó készenlétért, rendelkezésre állásért külön ellenértékre nem jogosult. Abban az esetben, ha valamely rendezvény az időjárási körülmények miatt az



esőnapon a Kölcsey Központban kerül megrendezésre, vállalkozónak közvetlen hangosítási feladata nincs, vállalkozó ugyanakkor köteles a rendezvény lebonyolításához szükséges, és a Kölcsey Központban rendelkezésre nem álló technikai eszközöket biztosítani. Ez esetben vállalkozó az adott rendezvényre vonatkozó szolgáltatás ellenértékének minimum 60%-a, legfeljebb 80%-a illeti meg a Kölcsey Központban biztosított technikai eszközök mennyiségének, volumenének függvényében Felek megegyezése szerint. Abban az esetben, ha olyan rendezvény megtartása hiúsul meg, melyhez esőnap nem került biztosításra, azaz a rendezvény teljes egészében elmarad és Vállalkozó a helyszíni jelenlétét, készenlétét már biztosította, a technikai előkészületeket megtette, vállalkozót az elmaradt rendezvény tekintetében az adott rendezvényre vonatkozó szolgáltatás ellenértékének 50%-a illeti meg. Megrendelő fenntartja magának a jogot arra, hogy legfeljebb 5 db, a kiírás szerinti alap technikát igénylő olyan rendezvényhez kapcsolódóan is megrendeljen szolgáltatást, mely az ajánlatkérési dokumentumokban nem került feltüntetésre, nevesítésre. Az ilyen rendezvényért vállalkozót megillető ellenszolgáltatás az alap technikát igénylő rendezvényekre a vállalkozó által megajánlott vállalkozási díjak átlagára.

A szerződés, az elszámolás és a kifizetés pénzneme a magyar forint (HUF).

A vállalkozó által elvégzett tevékenység leigazolására a megrendelő részéről Fodor Ildikó gazdasági vezető vagy Bodnár László műszaki vezető jogosult.

- 7.) Vállalkozó jogosult alvállalkozók igénybevételére, az alvállalkozók tevékenységéért azonban sajátjaként felel. Vállalkozó köteles a megrendelőnek bejelenteni, ha olyan alvállalkozót kíván bevonni a teljesítésbe, amelyet az ajánlatában nem nevezett meg és a bejelentéssel együtt nyilatkoznia kell arról is, hogy az általa igénybe venni kívánt alvállalkozó nem áll a kizáró okok hatálya alatt.

Amennyiben Vállalkozó a jelen szerződés mellékletét képező ajánlata szerint alvállalkozó(ka)t von be a teljesítésbe, az alvállalkozó(k)kal csak a Vállalkozó áll jogviszonyban és tevékenységükért kizárólagosan a Vállalkozó a felelős. A Vállalkozó a jogosan igénybe vett alvállalkozó(i)ért úgy felel, mintha a feladatot maga látta volna el, jogosulatlan igénybevétel esetén pedig felelős minden olyan kárért is, amely anélkül nem következett volna be.

A jelen szerződésből eredő teljesítési kötelezettséget teljesítheti a Vállalkozó vagy a nem természetes személy alvállalkozó jogutódja, ha ezek valamelyike, mint gazdasági társaság átalakul vagy a szervezet jogutódlással megszűnik.

A Vállalkozó az általa végzett munka teljesítése során teljes körű kártérítési felelősséggel tartozik a Megrendelővel szemben mindazon károk tekintetében, melyek felmerüléséért felelős. A Vállalkozó az általa jogosan igénybevett alvállalkozókért úgy felel, mintha a munkát maga végezte volna el.

- 8.) A vállalkozó a feladatai ellátásának az időbeosztását maga szervezi meg a feladatok által megkívánt módon akként, hogy a vállalt feladatok határidőben és szerződészerűen ellátásra kerülhessenek. Vállalkozó azonban köteles figyelemmel lenni az ugyanezen rendezvényhez kapcsolódó előkészületi munkákat végző, illetőleg egyéb technikai szolgáltatásokat ellátó harmadik személyekre is, a feladatellátás során ugyanis mások feladatainak ellátását szükségtelenül nem akadályozhatja és/vagy hátráltathatja.

2

2023.03.14

- 9.) A vállalkozó a vállalt feladatok ellátása során köteles saját tárgyi eszközeit igénybe venni; a vállalkozói díj összege erre figyelemmel került meghatározásra.

A megrendelő személyi és tárgyi eszközeinek a vállalkozó általi igénybevételére csak a megrendelő külön szóbeli hozzájárulásának kikérését követően kerülhet sor. Ez utóbbi esetben a vállalkozó köteles a tárgyi eszközöket rendeltetésszerűen használni, és felel minden olyan kárért, amely a tárgyi eszközökben neki felróható okból keletkezett.

- 10.) A megrendelő kötelezettséget vállal arra, hogy a vállalkozó részére minden olyan adatot, információt határidőben rendelkezésre bocsát, amely a vállalkozó színvonalasabb és eredményesebb feladatvégzéséhez szükséges.

II. A vállalkozási díj

- 11.) Szerződő felek megállapodnak abban, hogy a jelen szerződés *1. sz. mellékletében* meghatározott technikai szolgáltatási feladatok szerződészerű ellátása ellenében a vállalkozót összesen **14 374 800 Ft + 27 % ÁFA**, azaz **Tizennégymillió-háromszázhetvennégyezer – nyolcszáz forint + 27 % ÁFA vállalkozói díj** illeti meg. A vállalkozói díj részletezését vállalkozó által benyújtott ártáblázat (a továbbiakban: ártáblázat) részletezi. A felek közötti elszámolás alapjául az ártáblázat szolgál.

A kifizetés késedelmes teljesítés esetén a megrendelő a Ptk. 6:155 §.-ban meghatározott mértékű késedelmi kamat megfizetésére is köteles.

A fent meghatározott vállalkozói díj fedezetet nyújt a jelen szerződés *1. sz. mellékletében* meghatározott, a vállalkozó által elvállalt feladatok ellátása során felmerülő valamennyi költségre.

Hibás teljesítés, illetve meghiúsulás esetén Vállalkozó kötbérfizetésre kötelezett az alábbiak szerint:

Hibás teljesítési kötbér: Vállalkozó hibásan teljesít, amennyiben a feladatok ellátása nem felel meg a Megrendelő által előírt elvárásainak, az előírásoknak, szakmai szokásoknak. A kötbér alapja és mértéke a hibás teljesítéssel érintett rendezvény nettó vállalkozási díjének 10%-a.

Meghiúsulási kötbér: Amennyiben valamely rendezvény a vállalkozó szerződésben vállalt kötelezettségeinek megszegésére visszavezethető okból nem tartható meg, úgy Megrendelő a szerződést azonnali hatállyal megszüntetheti és ez esetben Vállalkozó meghiúsulási kötbér megfizetésére köteles a Megrendelő részére. A meghiúsulási kötbér összege megegyezik az adott rendezvényhez kapcsolódó, ártáblázat szerinti teljes vállalkozási díj összegével.

A kötbér megfizetése nem érinti Megrendelőnek a kötbért meghaladó kárának érvényesítése iránti jogát.





III. A jogviszony tartama

Szerződő felek rögzítik, hogy a jelen vállalkozási szerződést határozott időtartamra kötik, az 1.) pontban hivatkozott rendezvény(ek) teljes körű lebonyolításának végéig, legfeljebb a szerződés megkötésétől számított 4 hónapos időtartamra.

- 12.) Amennyiben a tevékenység ellátása során a körülmények arra engednének következtetést, hogy a teljesítés hibás lesz, a megrendelő a fogyatékoság kiküszöbölésére tűzött megfelelő határidő sikertelen eltelte után gyakorolhatja a hibás teljesítésből eredő jogokat. Megrendelő ugyanakkor gyakorolhatja a hibás teljesítésből eredő jogait abban az esetben is, ha hibás teljesítés előre nem volt látható.
- 13.) Felek rögzítik, hogy a vállalkozási jogviszonyt az abból eredő kötelezettségek súlyos vagy ismételt megszegése esetén bármelyik fél jogosult azonnali hatállyal írásban felmondani. Amennyiben a szerződésszegő fél az írásbeli felszólítás ellenére feladatának nem vagy nem megfelelő módon tesz eleget, illetőleg ismételten előforduló szerződésszegés esetén a vétkes fél jogosult a jogviszonyt azonnali hatállyal felmondani.

IV. Egyéb rendelkezések

- 14.) Felek kölcsönösen kötelesek a jogviszony ellátása során tudomására jutott, a másik félre vonatkozó valamennyi gazdasági és egyéb adatot, információt üzleti titokként megőrizni; ezen kötelezettségük a feleket a jogviszony megszűnését követően is terheli. A titoktartás alól felmentést csak a másik fél cégjegyzésre jogosult képviselője adhat.

Az ezen kötelezettség megszegésével a másik félnek vagy harmadik személyeknek okozott károkat a titoksértő fél köteles megtéríteni.

- 15.) Szerződő felek közül vállalkozó tudomásul veszi, hogy a jelen vállalkozási szerződéssel összefüggő, illetőleg annak teljesítése kapcsán felmerülő bármely kérdésben a *sajtó* részére felvilágosítást csak és kizárólag a megrendelő erre vonatkozó előzetes írásbeli hozzájárulása esetén adhat.

Az ezen kötelezettség megszegéséből eredő valamennyi kárt a vállalkozó köteles megtéríteni a megrendelő részére.

- 16.) A jelen vállalkozási szerződés teljesítésével kapcsolatban a jogviszony tartama alatt felmerülő valamennyi technikai és egyéb jellegű kérdés egyeztetésére, a megállapodás esetleges módosításával kapcsolatos tárgyalások lefolytatására és a felek közötti folyamatos kapcsolattartásra szerződő felek teljes jogkörrel felhatalmazták:

- a *megrendelő* részéről:

Bodnár László műszaki vezető

- a *vállalkozó* részéről:

Szénási András ügyvezető

17.) Felek megállapodnak abban, hogy amennyiben a felek között bármely kérdésben vita merül fel, úgy megkísérlik azt békés úton megoldani. Ennek érdekében bármely fél egyeztetést kezdeményezhet a szerződésben foglalt valamely igényének érvényesítése végett.

Amennyiben az egyeztetés 30 (harminc) napon belül nem vezet eredményre, úgy az egyeztetést kezdeményező fél jogosult igényét polgári peres úton, bíróság előtt érvényesíteni.

Ilyen esetekre felek kikötik a perre egyébként hatáskörrel bíró, debreceni székhelyű bíróság (azaz a **Debreceni Törvényszék vagy a Debreceni Járásbíróság**) kizárólagos illetékességét.

18.) Szerződő felek akként állapodnak meg, hogy a jelen vállalkozási szerződés bármely rendelkezésének érvénytelensége esetén a felek az érvénytelen részt - egyeztetést követően - közös megegyezés útján próbálják meg érvényes rendelkezéssel pótolni.

A felek kölcsönösen kötelezettséget vállalnak arra, hogy ilyen esetben egymással az érvénytelen rész helyettesítésére vonatkozóan tárgyalásokat kezdenek, és ennek során megkísérelnek olyan új rendelkezést találni, amely a lehető legjobban megfelel a szerződés célkitűzéseinek és a felek szerződéskötési akaratának.

Az egész vállalkozási szerződés orvosolhatatlan részbeni érvénytelenség esetén csak akkor dől meg, ha a felek a szerződést az érvénytelen rész nélkül nem kötötték volna meg.

19.) Szerződő felek rögzítik, hogy a jelen vállalkozási szerződés módosítására csak írásbeli alakban kerülhet sor, és a vállalkozási szerződésben foglalt valamennyi jognyilatkozat csak írásbeli alakban tekinthető érvényesen megtettnek. Nem minősül szerződésmódosításban a felek adataiban bekövetkező változás.

20.) Felek kijelentik, hogy a jelen okiratba foglalt megállapodás a jelen vállalkozási szerződésben szabályozott jogviszony vonatkozásában a felek között a jelen okirat aláírásáig létrejött teljes megállapodást tartalmazza.

Szerződő felek rögzíteni kívánják, hogy a jelen okirat aláírásával a közöttük a jelen vállalkozási jogviszonyra vonatkozó, eddig létrejött valamennyi szóbeli és írásbeli megállapodás, illetőleg egyoldalú nyilatkozat hatályát veszti.

21.) Szerződő felek kifejezetten és kölcsönösen rögzítik, hogy a közöttük létrejövő, a jelen okiratban szabályozott jogviszonyt nem tekintik munkaviszonynak, hiszen a felek szándéka vállalkozási szerződés létrehozására és aláírására irányult.

22.) Felek megállapodnak abban, hogy a jelen vállalkozási szerződésben nem rögzített kérdésekben a *Ptk.*, illetőleg az egyéb hatályos magyar jogszabályok rendelkezéseit kell alkalmazni.

S

2020.11.1

Szerződő felek a jelen okiratot elolvasás és megértelmezés után, mint akaratukkal mindenben megegyezőt cégszerűen és helybenhagyólag aláírták.

Debrecen, 2019.05.22.....

Debrecen, 2019.05.22.....

**FÓNIX
RENDEZVÉNYSZERVEZŐ
KÖZHASZNÚ
NONPROFIT KFT**

FÓNIX 3
megrendelő képviselőként
Rendezvényszervező Közhasznú Nonprofit Kft.
4026 Debrecen, Hunyadi u. 1-3.
Adószám: 21829510-2-09
Cégjegyzékszám: 09-09-016813
Bódog Barnabás
Szé.: 11738008-20816900
ügyvezető

**SZÉNÁSI HANGTECHNIKA
KFT** Szénási
Hangtechnika Kft.

4200 Hajdusoboszló, Kossuth u. 38/a
Szlz.: 11738084-20025483
Adószám: 12999725-2-05
Tel.: 30/981-0774, 30/224-3847

vállalkozó képviselőként

Szénási András
ügyvezető



ÁRTÁBLÁZAT

Sorszám	A rendezvény időpontja	Esemény/rezdezvény a Szabadtéri Színpadon	Ajánlati ár/vállalkozási díj (nettó)
	Május		
1	28.	[SZ01] KÖRHINTA (Nemzeti Színház)	442100
	Június		
2	1.	[SZ21] CHICAGO - Opciók ea.1 (Vörösmarty Színház)	343000
3	2.	[SZ02] CHICAGO (Vörösmarty Színház)	343000
4	5.	[SZ03] MENOPAUZA (Játékszín)	343000
5	12.	[SZ04] JÁTÉK A KASTÉLYBAN (Vígyszínház)	324000
6	16.	[SZ05] LEGYEN FÉRFI, MONSIEUR PIGNON! 1. (Thália Színház)	324000
7	17.	[SZ06] LEGYEN FÉRFI, MONSIEUR PIGNON! 2. (Thália Színház)	324000
8	19.	[SZ07] NE MOST, DRÁGÁM! 1. (Madách Színház)	324000
9	20.	[SZ08] NE MOST, DRÁGÁM! 2. (Madách Színház)	324000
10	23.	[SZ09] BOLHA A FÜLBE 1. (Thália Színház)	324000
11	24.	[SZ10] BOLHA A FÜLBE 2. (Thália Színház)	324000
12	26.	[R02] HARCSA VERONIKA - GYEMANTI BALINT KONCERT (esőhelyszín: KK Nagyterem)	345000
13	27.	[R03] DUMASZÍNHÁZ - KONNYU BULVAR (esőhelyszín: KK Nagyterem)	256700
14	30.	[R04] MÁSKÉPP - MAO és Miklósa Erika	321000
	Július		
15	3.	[SZ11] A SKARLÁT BETŰ (Győri Balett)	324000
16	8.	[SZ12] MENNYEI HANG! 1. (Játékszín)	356000
17	9.	[SZ13] MENNYEI HANG! 2. (Játékszín)	356000
18	11.	[SZ14] MINTHA ELVÁGTÁK VOL (L'art pour l'art Társulat)	356000
19	13.	[SZ15] AZ ŐRÜLT NŐK KETRECE 1. (Átrium)	354000
20	14.	[SZ16] AZ ŐRÜLT NŐK KETRECE 2. (Átrium)	354000
21	23.	[SZ17] LEGY JO MINDHALALIG! 1. (Nagyverdei Szabadtéri Játékok - Csokonai Színház)	254000
22	24.	[SZ18] LEGY JO MINDHALALIG! 2. (Nagyverdei Szabadtéri Játékok - Csokonai Színház)	254000
23	29.	[SZ19] A PÁL UTCAI FIÚK (Pannon Várszínház)	354000
24	31.	[M03] Kertmozi	300000
	Augusztus		
25	1.	Bor- és Jazznapok kertmozi	300000
26	2.	Bor- és Jazznapok kertmozi	300000
27	3.	Bor- és Jazznapok kertmozi	300000
28	7.	[M04] Kertmozi	300000
29	12.	[SZ20] FIGARO HÁZASSÁGA (Co-Opera - Csokonai Színház)	354000
30	14.	[R05] A BON-BON ÉS A BIG BAND	456000
31	15.	[R06] BUDAPESTI SZÍNHÁZ: KOVÁCS ANDRÁS PÉTER, VENDEG: RÁSKÓ ESZTER / [R06] DUMASZÍNHÁZ: KOVÁCS ANDRÁS PÉTER, VENDEG: RÁSKÓ ESZTER	345000
32-33	16.	Rutkai Bori gyermekkoncert / [R07] STONES VS. BEATLES	450000
34-35	17.	HAHÓ gyermekgyűjtés / [R08] BUDAPEST BÁR	450000
36	18.	[R09] DUNA MŰVÉSZEGYŰTTES - FOLKLÓRGÁLA	450000

csokona

37	19.	Gyermekszínház / [R10] CAMEL KONCERT	450000
38	20.	[R11] IRÁNY RIO!	450000
		Egyéb rendezvény	
39	Augusztus 1-4.	Bor- és Jazznapok	1846000
Összesen HUF Nettó			14374800

* Ezen összeget kérjük a Felolvasólapon feltüntetni



Szenási Hangtechnika Kft.
 4200 Hódmezővásárhely, Kossuth u. 38/a
 Szlsz.: 11738084-20025483
 Adószám: 12999725-2-09
 Tel.: 30/981-0774, 30/224-3847

Handwritten mark

1. számú melléklet

Bor és Jazz Napok 2019. augusztus 1 –4.
Építési nap július 31.

Stég színpad

8*6 m színpad fedés,

A rendezvénytér méreteihez illeszkedő Line Array rendszer az üzemeltetéshez szükséges eszközparkkal

1 db minimum 32 bemenettel és 12 kimenettel rendelkező felsőkategóriás digitális keverőpult front keveréshez

1 db professzionális CD lejátszó

6 db DI box

24 db mikrofon állvány

20 db hangszer mikrofon

4 db URH mikrofon

8 db azonos típusú minimum 12" monitorláda

A rendezvény technikai ridegeinek pontosítása a rendezvényt megelőző legfeljebb 1 hónappal.

Hangtechnikai eszközpark

Line array hangsugárzók minimum 12db

- - 2*8" mélyközép sugárzó és 1db 3" magas sugárzó tölcsérbe építve
- - SPL hangnyomás: minimum140dB
- - Lesugárzási szög: 110*10fok hangsugárzónként, fokolható ládákkal
- - Gyári, minősített függesztőrendszerrel szerelve

Sub hangsugárzók minimum 8db

- - 1*18" mélyfrekvenciás sugárzóval szerelve
- - SPL hangnyomás: minimum 138dB
- - Gyári, minősített függesztőszerelvénnyel riggelve

Monitor hangsugárzók minimum 16db

- - Koaxiális elrendezésű hangsugárzó:1db 12" mélyközép és 1db +3" driver
- - Minimum SPL: minimum135dB
- - Állványra szerelhető kivitel

Processzálás és végfokpark

- - Hangsugárzó rendszerhez méretezett gyári rendszer
- - Csatornánként minimum 3000W teljesítmény
- - 96Khz/32bit DSP
- - Ethernet vezérlés
- - AES-EBU bejáratok

Digitális keverőpult

Szenekari műsorokhoz monitorkeveréshez szükséges a front keverővel kompatibilis keverőpult

- - Minimum 48 input csatorna
- - Minimum 16 output csatorna
- - Digitális kezelőfelület
- - Érintés érzékeny monitor
- - Digitális színpadi box

Mikrofon park Shute, Sennheiser, Dpa

- - Rider képes mikrofonok, a riderekben meghatározott mennyiségben, de minimum 24db
- - mikrofonállványok 20 db nagy és 6 db kis méretű
- - Diboxok minimum 8db stereo
- - puskamikrofon. minimum 4 db

Handwritten signature

Bejátszó egység Denon, Tascam,

- - CD, USB bejátszására alkalmas eszköz
- - AES-EBU digitális kijáráttal

Intercom ASL

- - Zárt rendszerű utasító a színpad és a keverőállás között
- - fejhallgatókkal/mikrofonnal

Megrendelő által biztosított technikai eszközök:

Vezeték nélküli rendszer az üzemeltetéshez szükséges eszközökkel

14 db zsebadó,

5 db kézi mikrofon

14 db ragasztható kapszuka, 6 db headset

Projektor

1 db BARCO RLM W14 WUXGA 3-Chip DLP Projector 14.000 ANSI lumen

1 db projektor lencse TLD+ LENS 4.5-7.5 7,5 m széles képet 33,7 -56,2 m között

1 db projektor lencse TLD+ ULTRA LENS 1.16-1.49 7,5 m széles képet 8,7 - 11,1 m között
projektor ríggelő keret és tartozékai

1 db 7,5*4,5 m keret 1 db előlről és 1db hátulról vetíthető vászonnal

8 db 500 kg terhelhetőségű láncmászó motor

1 db 6 csatornás motorvezérlő

16 db Litec QX40 híd elem tartozékokkal

6 db 3*3 m összecsuksukható takarófal

Kertmozik.

A megrendelő által biztosított vetítéstechnikai eszközök telepítése (projektor, vászon)

8 db 1kW szimmetrikus derítő a nézőtér szabályozható megvilágításához

A terület méreteihez illeszkedő a nézőtér egyenletes lefedéséhez méretezett Line Array rendszer.

Minimum 40 bemenettel és 12 kimenettel rendelkező felső kategóriás digitális hangkeverőpult

Handwritten signature

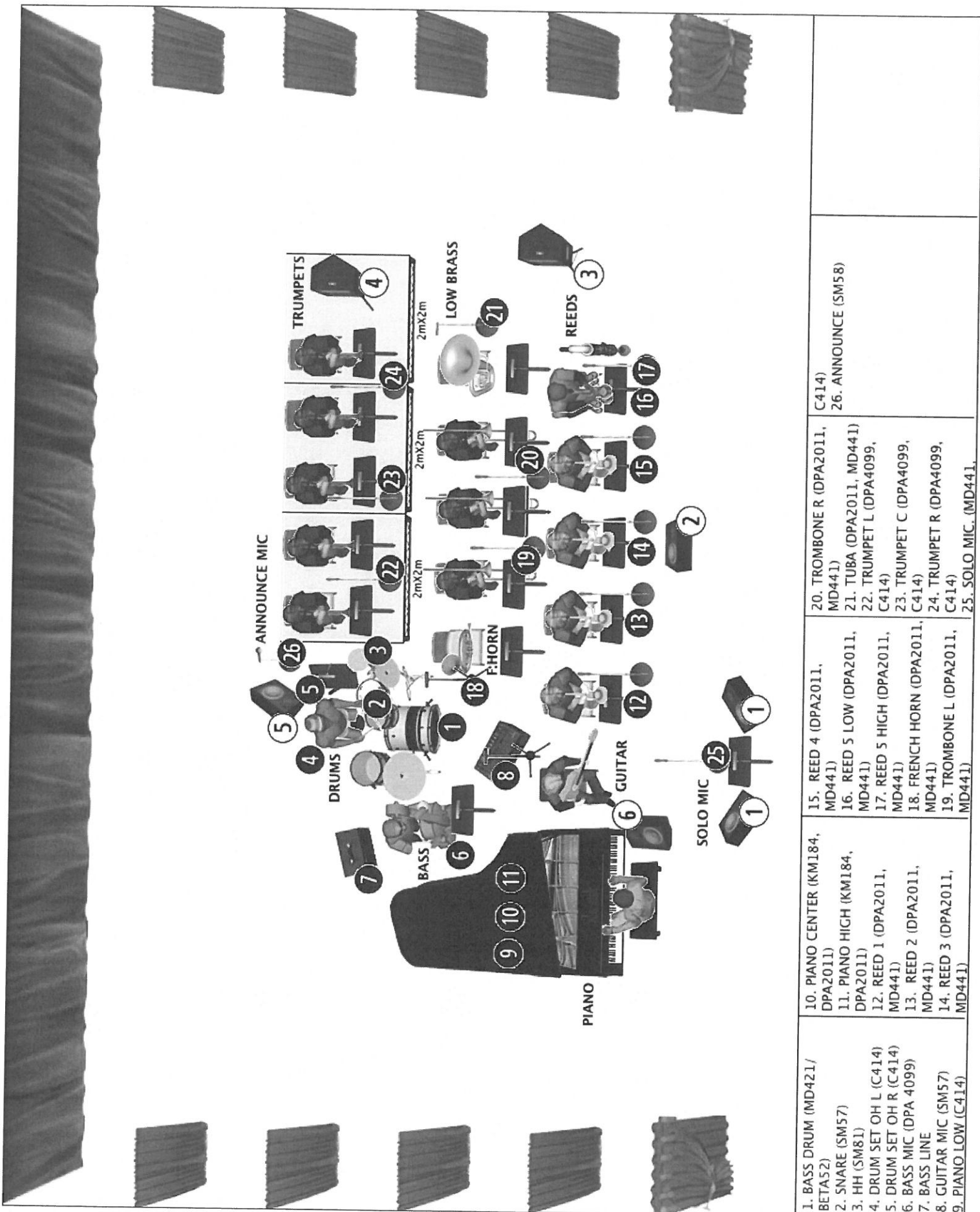

- 1. BASS DRUM (MD421/ BETA52)
- 2. SNARE (SM57)
- 3. HH (SM81)
- 4. DRUM SET OH L (C414)
- 5. DRUM SET OH R (C414)
- 6. BASS MIC (DPA 4099)
- 7. BASS LINE
- 8. GUITAR MIC (SM57)
- 9. PIANO LOW (C414)
- 10. PIANO CENTER (KM184, DPA2011)
- 11. PIANO HIGH (KM184, DPA2011)
- 12. REED 1 (DPA2011, MD441)
- 13. REED 2 (DPA2011, MD441)
- 14. REED 3 (DPA2011, MD441)
- 15. REED 4 (DPA2011, MD441)
- 16. REED 5 LOW (DPA2011, MD441)
- 17. REED 5 HIGH (DPA2011, MD441)
- 18. FRENCH HORN (DPA2011, MD441)
- 19. TROMBONE L (DPA2011, MD441)
- 20. TROMBONE R (DPA2011, MD441)
- 21. TUBA (DPA2011, MD441)
- 22. TRUMPET L (DPA4099, C414)
- 23. TRUMPET C (DPA4099, C414)
- 24. TRUMPET R (DPA4099, C414)
- 25. SOLO MIC. (MD441)
- 26. ANNOUNCE (SM58) C414)

collette 1

The Blackbirds VS. Stoned

RIDER

CSATORNAKIOSZTÁS

Csatorna	Hangszer	Mikrofon/DI	Zenekar
1.	Lábdob	Sennheiser e902/901	B
2.	Pergő	Audio Technica ATM 650	B
3.	Pergő alul	Sennheiser e904	B
4.	Lábcin	Audio Technica AT4041	B
5.	Felső tam	Sennheiser e904	B
6.	Álló tam	Sennheiser e904	B
7.	Overhead L	Audio Technica AT4041	B
8.	Overhead R	Audio Technica AT4041	B
9.	Lábdob	Sennheiser e902/901	S
10.	Pergő	Audio Technica ATM 650	S
11.	Pergő alul	Sennheiser e904	S
12.	Lábcin	Audio Technica AT4041	S
13.	Felső tam	Sennheiser e904	S
14.	Álló tam	Sennheiser e904	S
15.	Overhead L	Audio Technica AT4041	S
16.	Overhead R	Audio Technica AT4041	S
17.	Basszus erősítő	Saját DI	B
18.	Basszus erősítő DI out	Radial	S
19.	Elektr. Git. 1	Sennheiser e906	B
20.	Elektr. Git. 2	Sennheiser e906	B
21.	Elektr. Git. 3	Sennheiser e906	S
22.	Elektr. Git. 4	Sennheiser e906	S
23.	AC Git 1	DI	S
24.	AC Git 2	DI	S
25.	Keyboard L	DI	B
26.	Keyboard R	DI	B
27.	Keyboard L	DI	S
28.	Keyboard R	DI	S
29.	Loop L	DI	S
30.	Loop R	DI	S
31.	Fúvós 1	Sennheiser e908/906	
32.	Fúvós 2	Sennheiser e908/906	
33.	Fúvós 3	Sennheiser e908/906	
34.	Fúvós 4	Sennheiser e908/906	
35.	Fúvós 5	Sennheiser e908/906	
36.	Vonós 1	DPA 4099	
37.	Vonós 2	DPA 4099	
38.	Vonós 3	DPA 4099	
39.	Vonós 4	DPA 4099	
40.	Ének 1	Sennheiser e945	B
41.	Ének 2	Sennheiser e945	B
42.	Ének 3	Sennheiser e945	B
43.	Ének 4	Sennheiser e945	B
44.	Ének 5	Sennheiser e945	S
45.	Ének 6	Sennheiser e945	S
46.	Ének 7	Sennheiser e945	S

Auxok	Pozíció	Típus
Monitor 1	Basszus Left	Hangfal
Monitor 2	Elektr. Git. 1	Hangfal
Monitor 3	Elektr. Git. 2	Hangfal
Monitor 4	Elektr. Git. 3	Hangfal
Monitor 5	Elektr. Git. 4	Hangfal
Monitor 6	Basszus Right	Hangfal
Monitor 7	Keyboard Left	Hangfal
Monitor 8	Fúvós Left	Hangfal
Monitor 9	Fúvós Right	Hangfal
Monitor 10	Dob Left	Hangfal
Monitor 11	Dob Right	Hangfal
Monitor 12	Vonós Left	Hangfal
Monitor 13	Vonós Right	Hangfal
Monitor 14	Keyboard Right	Hangfal
Monitor 15	Ének Center	In Ear saját

Kontakt:

Kozma István
+36-30-852-04-15
isti.kozma@gmail.com

Handwritten signature

16.000m

8.000m

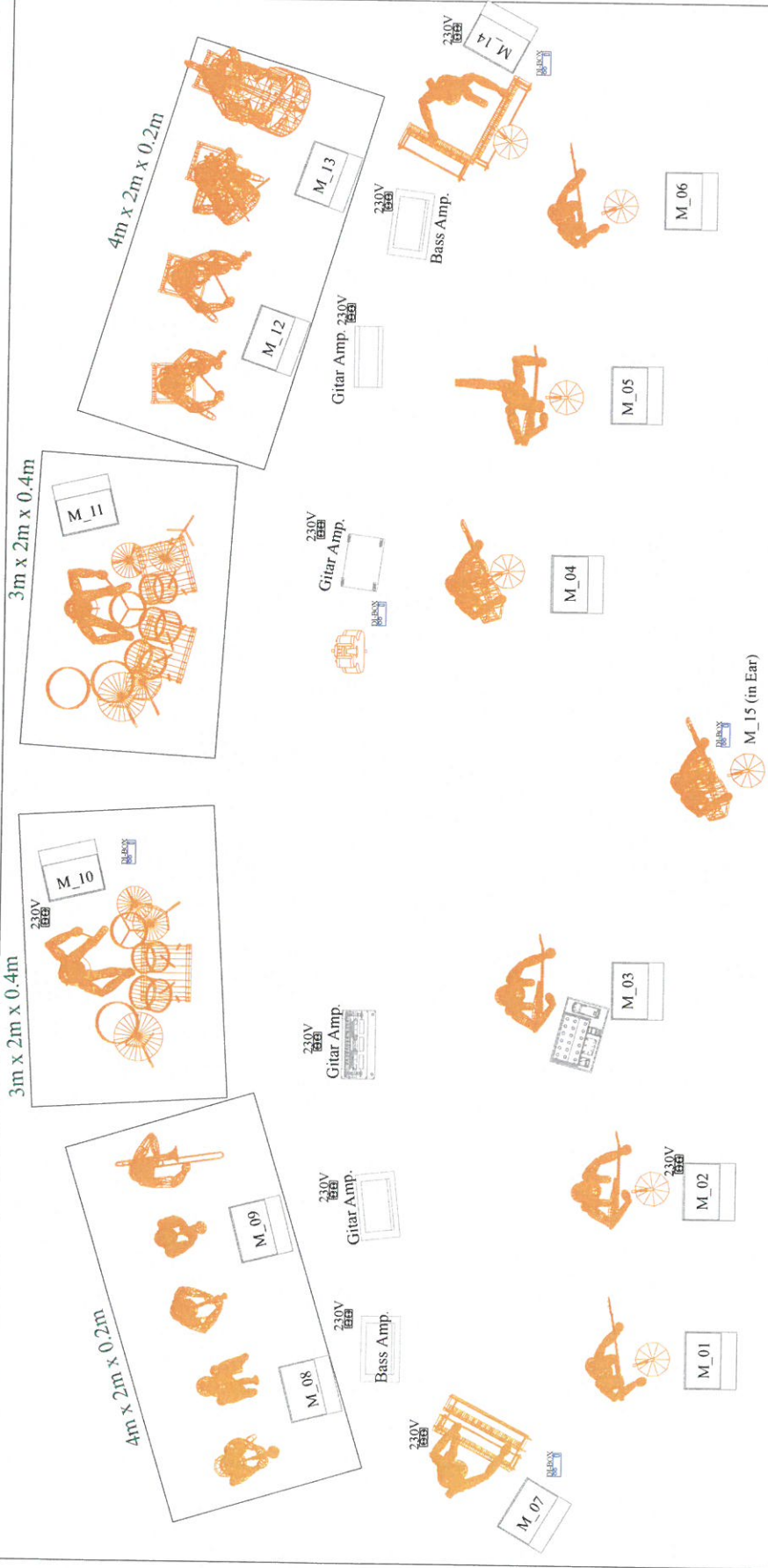

codex 1

Caramel Rider 2019

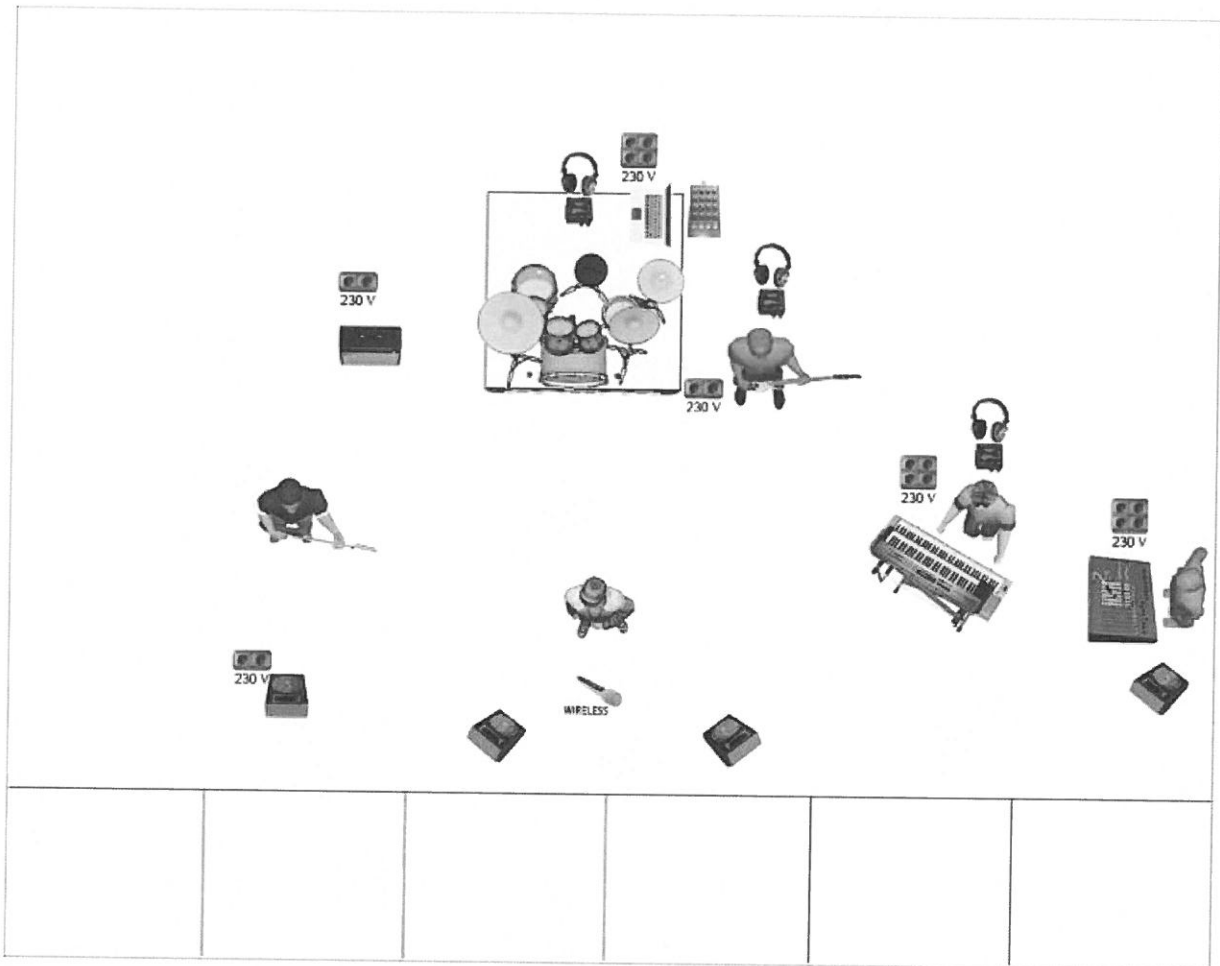

2. **A zenekar által biztosított felszerelés:**

Hangszerek és hangszer alapok, mikrofonok, fülmonitorok, splitter, front és monitor keverőpult.

3. **A zenekar technikai igényei:**

- - Színpadi áram a képen látható 6 pozícióba
- - 4db egyforma monitorhangfal 4 úton végfokkal, min.800W/db
- - 4 kicsi, 4 nagy mikrofon állvány
- - a dobdobogó és a monitorállás közé 16 csatornás stage box
- - 24db 5m, 10db 10m mikrofonkábel
- - 1db max.100m hosszú Cat 5e STP/Cat 6 STP/Cat 7 kábel a front és a monitor között

4.

5. **A hangosítással szemben támasztott követelmények:**

A hangrendszernek képesnek kell lennie 110dB(A) hangnyomásra a frontkeverőnél mérve. Az erősítés 96dB(A) hangnyomás 0dbu kimenő jelszintnél az F.O.H. ban. 40Hz-16kHz között. A súlyozással mérve nem lehet nagyobb eltérés a frekvenciaválaszban mint +/-3dB, a teljes nézőtéren.

Technikai egyeztetés: Somodi Ádám 70-504-4420 somodiadam@gmail.com

Handwritten signature

Körhinta – Technikai rider Nemzeti Színház

1) DÍSZLET, TÉR ÉS EGYÉB IGÉNYEK – SZABADTÉRI HELYSZÍN

- A színpad fölé 5 db egymástól függetlenül mozgó híd.

2) HANG

Színház biztosítja:

- 1 db - MacBookPro - hangbejátszó laptop.
- 1 db - RME-UC hangkártya.

Vállalkozó biztosítja:

- 1 db - digitális keverőpult: 16 mono input - 8 stereo input, vagy 24 mono input, L-R, 4-6 aux (Studer Vista 5, vagy ezekkel egyenértékű).
- A terem illetve a szabadtéri helyszín méretéhez és kialakításához elegendő teljesítményű PA hangsugárzó és színpadi monitor rendszer (Meyer Sound CQ,- UPA - vagy ezekkel egyenértékű).
- Min 12 db mikroport (Sennheiser 3000, - 5000, Shure ULXD, vagy ezekkel egyenértékű), arca ragasztható, testszínű mikrofon kapszulákkal
- 4-8 db térmikrofon.

HANG RIDER

P.A. :

Line Array gyári hangrendszer. A nézőtér teljes egészét homogéne lefedni képes felszerelés, külön sub meghajtással (post aux)
(például : L-Acoustics, Meyer Sound, Martin Audio, Nexo, Adamson...)

F.O.H. :

A produkcióhoz szükséges csatorna szám a következő:

minimum 48 csatorna, 2 stereo, 4 dca

Ezt a csatornaszámot lefedő 2db digitális keverőpult, egyenként minimum 24 húzóval! (1 a zenekarhoz, 1 a portokhoz)

(például: Yamaha M7CL, QL5, digico, midas m32, roland)

Keverőállásánál 1 stereo csatorna csatlakozás (bejátszó)

Monitor rendszer:

Zenekarnak 8db hangfal, 8 útban

Színpadi monitor 6db hangfal 3 útban: Side Fill színpadon két síkban, színpad elején dupla lábmonitor

(például: Nexo PS15, Martin LE1200, LA 115XT HiQ)

Színpadon:

Zenekar\portok áram igénye minimális (16A)

Stage box hátul a zenekarnál, (48in, 11out)

22 csatorna mikroport (xlr)

Vörösmarty Színház biztosítja:

4 Fő hangtechnikus

Bejátszó eszköz

22 db mikroport, elemekkel övekkel

összes mikrofonállvány, mikrofon, ezekhez szükséges xlr kábelek, hosszabbítók, elosztók, hangszerek, kottapultok.

Egyéb tudnivalók:

Építés-beállítás időtartama 6 óra, bontás ideje 2 óra.

2 fő hangtechnikust

Tobias

Légy jó Mindhalálíg!

Hangtechnikai eszközpark

Line array hangsugárzók minimum 12db

- - 2*8" mélyközép sugárzó és 1db 3" magas sugárzó tölcserbe építve
- - SPL hangnyomás: minimum140dB
- - Lesugárzási szög: 110*10fok hangsugárzónként, fokolható ládákkal
- - Gyári, minősített függesztőrendszerrel szerelve

Sub hangsugárzók minimum 8db

- - 1*18" mélyfrekvenciás sugárzóval szerelve
- - SPL hangnyomás: minimum 138dB
- - Gyári, minősített függesztőszerelvénnyel riggelve

Monitor hangsugárzók minimum 16db

- - Koaxiális elrendezésű hangsugárzó:1db 12" mélyközép és 1db +3" driver
- - Minimum SPL: minimum135dB
- - Állványra szerelhető kivitel

Processzálás és végfokpark

- - Hangsugárzó rendszerhez méretezett gyári rendszer
- - Csatornánként minimum 3000W teljesítmény
- - 96Khz/32bit DSP
- - Ethernet vezérlés
- - AES-EBU bejáratok

Digitális keverőpult

Szenekari műsorokhoz monitorkeveréshez szükséges a front keverővel kompatibilis keverőpult

- - Minimum 48 input csatorna
- - Minimum 16 output csatorna
- - Digitális kezelőfeleület
- - Érintés érzékeny monitor
- - Digitális színpadi box

Mikrofon park Shute, Sennheiser, Dpa

- - Rider képes mikrofonok, minimum 24db
- - Professzionális mikrofonállványok 40 db nagy és 12 db kis méretű
- Diboxok minimum 8db stereo

- puskamikrofon. minimum 4 db

Bejátszó egység Denon, Tascam,

- - CD, USB bejátszására alkalmas eszköz
- - AES-EBU digitális kijáráttal

Intercom ASL

- - Zárt rendszerű utasító a színpad és a keverőállás között
- - Professzionális fejhallgatókkal/mikrofonnal

A rendszerek üzemeltetéséhez megfelelő mennyiségű és minőségű kábelek
 A megrendelő által biztosított és kért rendszerek telepítése és professzionális üzemeltetése
 A technikai eszközök telepítése és üzemeltetése

Megrendelő által biztosított technikai eszközök:

Vezeték nélküli rendszer az üzemeltetéshez szükséges eszközökkel

14 db zsebadó,

5 db kézi mikrofon

14 db ragasztható kapszuka, 6 db headset

Projektor

1 db BARCO RLM W14 WUXGA 3-Chip DLP Projector 14.000 ANSI lumen

1 db projektor lencse TLD+ LENS 4.5-7.5 7,5 m széles képet 33,7 -56,2 m között

1 db projektor lencse TLD+ ULTRA LENS 1.16-1.49 7,5 m széles képet 8,7 - 11,1 m között

projektor ríggelő keret és tartozékai

1 db 7,5*4,5 m keret 1 db előlről és 1db hátulról vetíthető vászonnal

8 db 500 kg terhelhetőségű láncmászó motor

1 db 6 csatornás motorvezérlő

16 db Litec QX40 híd elem tartozékokkal

6 db 3*3 m összecukható takarófal

Az Őrült Nők Ketrece – Technikai rider

Színlap

A KULTÚRBRIGÁD ÉS AZ ÁTRIUM FILM-SZÍNHÁZ BEMUTATJA
Jerry Herman–Harvey Fierstein:

Az Őrült Nők Ketrece

(La Cage aux Folles)
MUSICAL KÉT RÉSZBEN
Magyar szöveg: UGRAI ISTVÁN

Szereplők:

Georges, mulatótulajdonos ... **HEVÉR GÁBOR**
Albin ... **STOHL ANDRÁS**
Jean-Michel ... **FEHÉR BALÁZS BENŐ**
Jacob ... **JÓZAN LÁSZLÓ // FEHÉR TIBOR**
Jacqueline ... **BÁNFALVI ESZTER // PARTI NÓRA**
Aristide Bouteille ... **MIHÁLYFI BALÁZS**
Marie ... **HULLAN ZSUZSA // SÖPTEI ANDREA**
Anne ... **FODOR BOGLÁRKA**
Francis ... **NAGY DÁNIEL VIKTOR // SZATORY DÁVID**

Madárkák ...

BANKÓ BENCE / BENKŐ DÁVID / DOBOS RICHÁRD
DOBRÁNYI MÁTÉ / DRAHOTA ALBERT / HORÁNYI ANDRÁS
LAKATOS ZSOLT / SZÁRAZ DÁVID / SZELLE MARCELL
SZÉNÁSI ROLAND / SZERÉMY DÁNIEL

Kórus:

Kovács Péter / Kristofori Ferenc / Hoffmann Richárd
Balázs Edgár / Eredics Béla / Tompa István

Zenekar:

Ablonczy Keve // Bartek Zsolt — klarinét, szaxofon
Magyar Ferenc // Bacsa Zoltán — trombita
Studniczky László 'Zsatyi' // Frey György // Pengő Csaba // Eged Márton —
basszusgitar
Nagy Zsolt // Papp Dániel — dob
Csengery Dániel // Grósz Zsuzsanna — zongora

Koreográfus: **Gergye Krisztián**

Díszlettervező: **Menczel Róbert**

Jelmeztervező: **Tihanyi Ildi**

Maszktervező: **Vég Attila**

Sminkteam: **Kiss Zsuzsanna, Kőváry-Kalán Anita, László Barbara, Nagy Júlia**

Takács Annamária
Pajer Zsófia, Sárközi Dóra
Zenei vezető: **Csengery Dániel**
Korrepetitor: **Grósz Zsuzsanna**
Grafika: **Lakatos Péter**
Fény: **Jakab László**
Asszisztens: **Almay Zsófi**
Kellék: **Ruska Robin, Nagy Bálint, Hajdu Bence**
Koreográfus-asszisztens: **Lakatos Zsolt, Száraz Dávid**
Világítás: **Czibor Attila, Nagy József**
Világosító: **Balogh Ádám, Fejes Máté, Reymeyer Zsuzsa**
Rigó Péter, Sziládi Péter
Hang: **Szabó Szilveszter, Molnár Zoltán, Kovácsovics Dávid**
Műszaki konzultáns: **Ditzmann Tamás**
Súgó: **Zsolnay Andrea**
Segédrendező: **Nyulassy Attila**
Produkciós menedzser: **Zsedényi Balázs**
Produkciós vezető: **Ugrai István**

RENDEZŐ:
ALFÖLDI RÓBERT

Általános információk

Az előadás hossza: 3 óra 15perc, 1 szünettel
Az előadás nyelve: magyar
Bemutató: 2014. július 12., Budapest, Átrium Film-Színház

A leírásban szereplő adatok irányadóak, az eredeti játszóhely műszaki igényeit tartalmazza. Minden esetben pontosítani kell az információkat a helyszín függvényében.

Díszlet és tér

A díszlet legmagasabb pontja: 5,4m
Függesztési pontok / tréger szükséges. A 3 sor függöny miatt fixálni kell őket.

Díszlet főbb jellemzők:

- 2 sor revű (szélesség: 11,5m ill. 9m), 1 sor függőleges (szélesség: 11,5m) függöny; magasság: 5,7m
- tér közepén tomcat, zenekari emelvényyel
- előszínpad szükséges, 2 szélén járással
- hátsó ledfal díszletbe építve
- takarófalak, oldaltakarások

Alföldi Róbert

Menetrend

Előadást megelőző nap

8h: kamionok érkezése
8h-9h: kipakolás (díszlet, jelmez, kellék, fény, hang)
9h-17h: díszlet építés
12h-20h: fény építés
16h-20h: hang építés
19h: busz érkezése (táncosok+öltöztető)
19h-22h: díszlet, fény, hang ell. + korrekció

Előadásnap (ha kezdés 19h)

11h-13h: színpadbejárás, táncpróba
13h-18h: jelmezek bekészítése
14:30: busz érkezése (színészek, zenészek, sminkesek, kellékesek, fejpgépesek, sűgó)
15:15-19h: smink
15:30-18h: kellékezés
17h-18:30: hangbeállítás+beéneklés+táncpróba
Bontás: 24h-01h

Stáb:

színész – 9 fő
táncos – 8 fő
zenekar – 5 fő
kórus – 3 fő
kellék – 2 fő
öltöztető – 2 fő
sminkes – 3 fő
sűgó – 1 fő
asszisztens – 1 fő
műszakvezető – 1 fő
díszítő – 4 fő
világosító – 3 fő
hangosító – 1 fő
stáb – 2 fő
fotós – 1 fő

Helyi személyzet:

hangosító – 2 fő

Erdős

Zenekari emelvény képek:

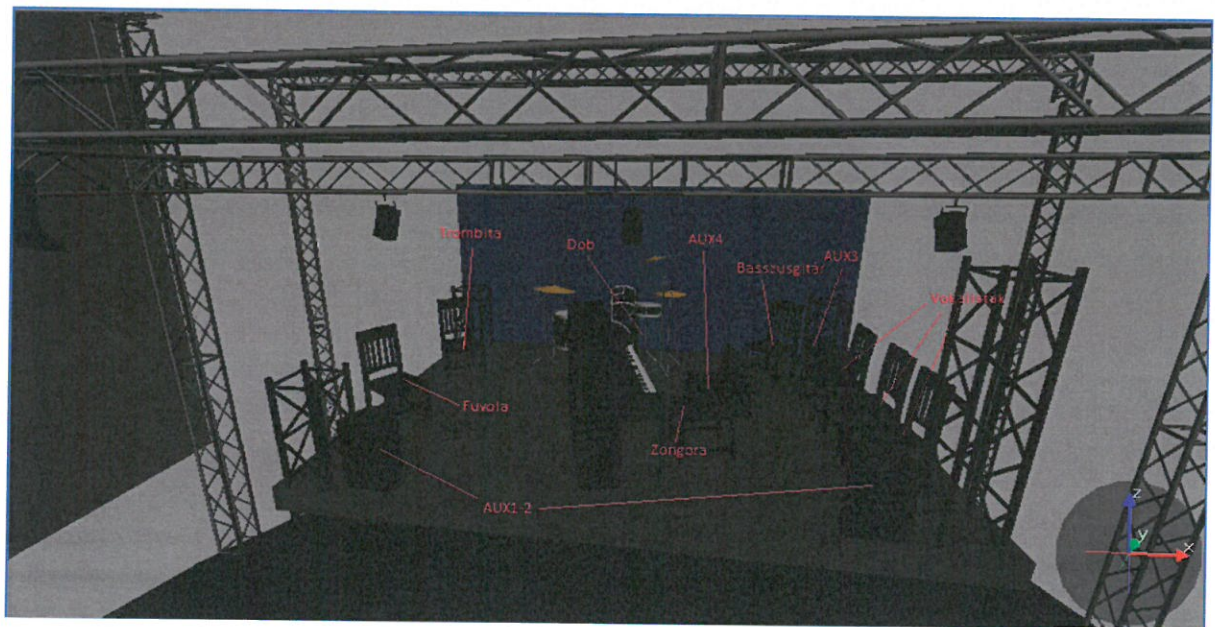
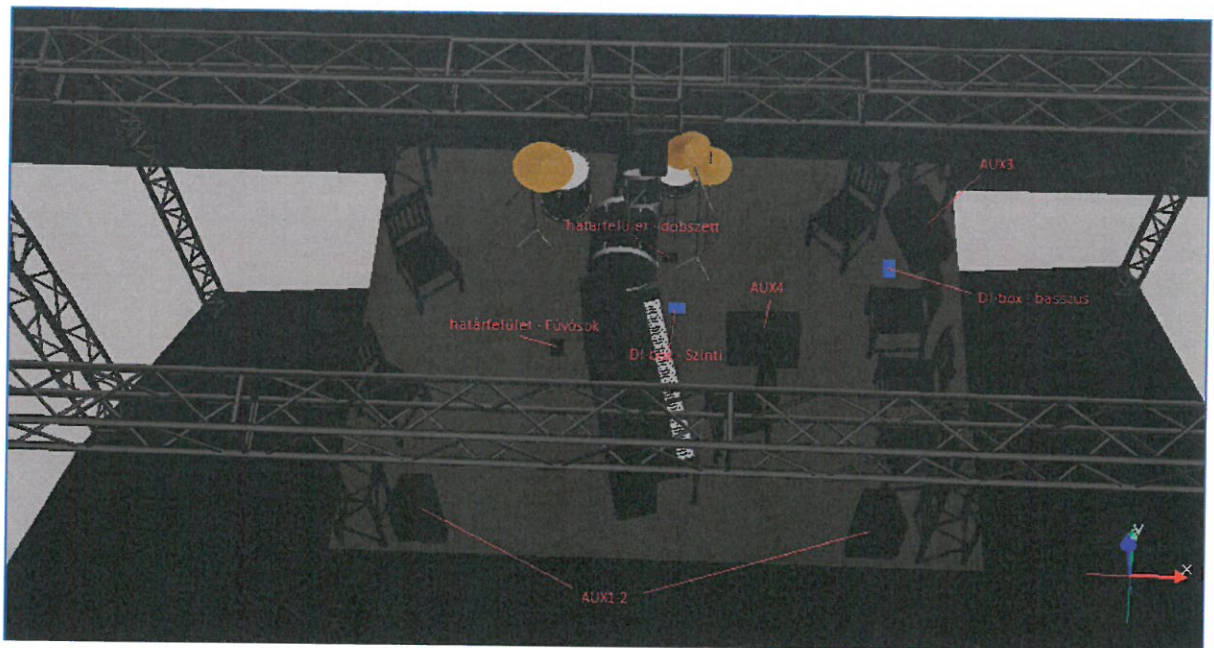

Edde 1

Beépítési idő: kb. 3 óra (a technikusok számától függ), párhuzamosan a világítással

Hangbeállítás

- csak hangosító kb. 45 perc
- zenekar: kb. 30 perc
- beéneklés+próba: 60 perc

Hang teljes beállása: kb. min. 5 óra

Kommunikáció

közvetlen ügyelői rendszer és/vagy rádiós kapcsolat a technikai vezérlő és a színpad között.

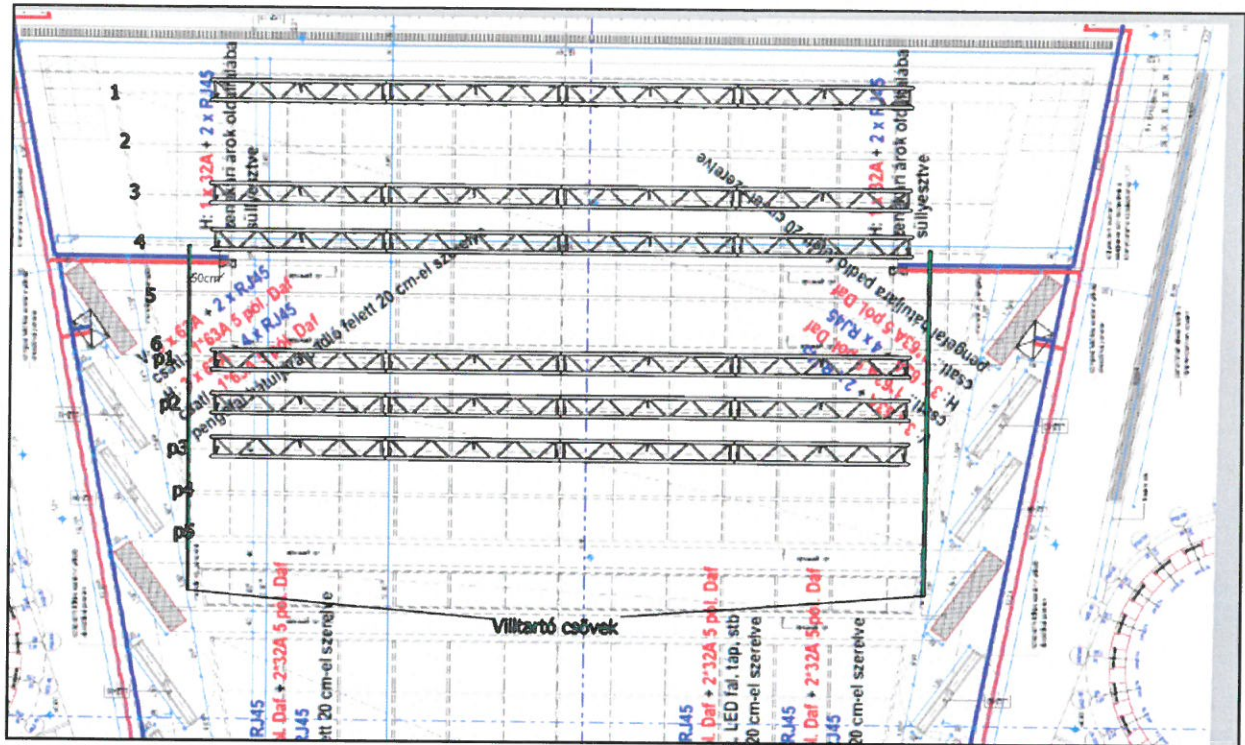

Hang- és videotechnika

Hangrendszer: besugárzási területnek megfelelő teljesítmény és lefedettség, nagy dinamik tartomány

Keverőpult

- digitális, minimum 40 CH, 8 aux (ebből 3 effekt)

Hang igények

- 4db monitorláda (min. 300W)
- 4db URH mikrofon
- 5db SM58
- 2db egyenes mikrofonállvány kerek talppal
- 3db mikrofon állvány (kis talpas)
- 2db határfelület-mikrofon
- 6db kottaállvány
- 2 út DI-box
- füles elosztó (min. 3 output)
- elektromos zongora + zongoraállvány (produkció biztosítja)
- 20db mikroport + port tartó öv

Videó igények

- kamera, mely a teljes portálnyílást lefedi
- 2db monitor (a zenekari emelvényen elhelyezve)
- analóg splitter
- fekete tape

Emberigény

2 hangosító (audiovizuális és riggelési kérdésekben is gyakorlott)

Cedric

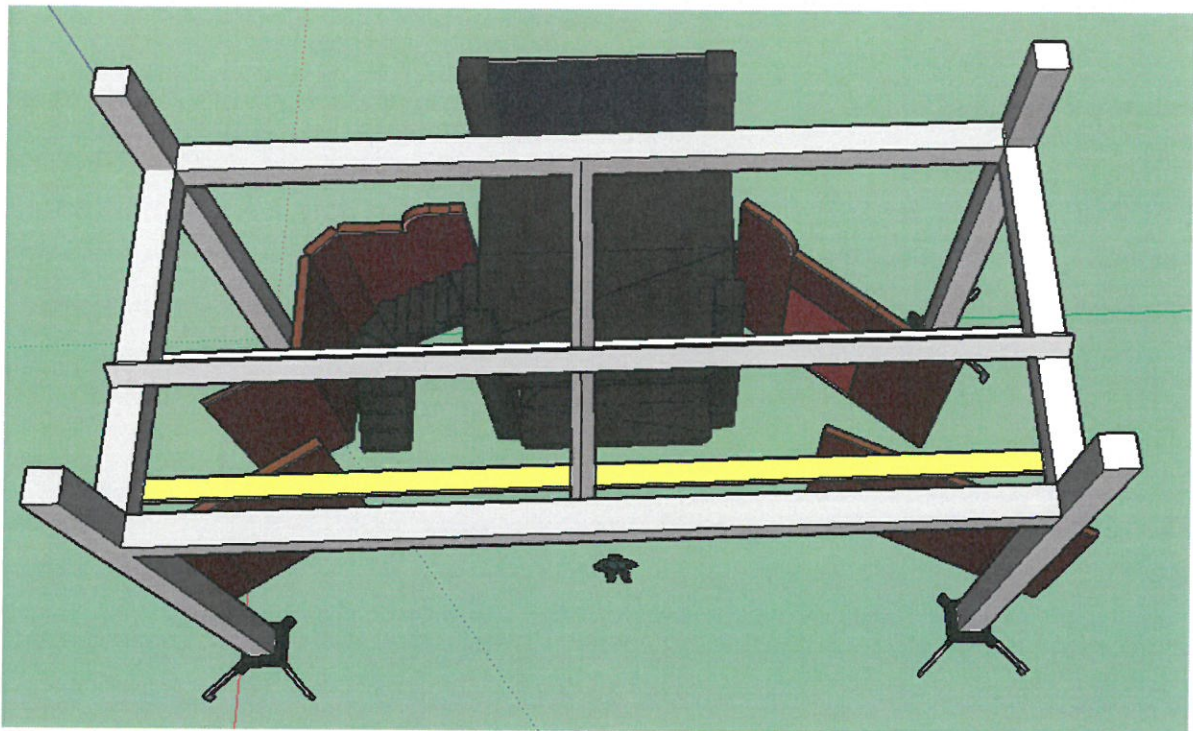

Felső gépészet – hídelemek kiosztása

Hangvető:

- 1, villtartó, mely 12m széles 4 utas hídelemekből
- 2, Hangtechnika
- 3, villtartó, mely 12m széles 4 utas hídelemekből
- 4, függőnytartó, mely 12m széles 4 utas hídelemekből – 2 függöny megy rá összesen
- 5, semmi
- 6, semmi

Plafon:

- p1, villtartó, mely 12m széles 4 utas hídelemekből
- p2, villtartó, mely 12m széles 4 utas hídelemekből
- p3, Függőnytartó, mely 12m széles 4 utas hídelemekből – 1 függöny megy rá
- p4, semmi
- p5, semmi

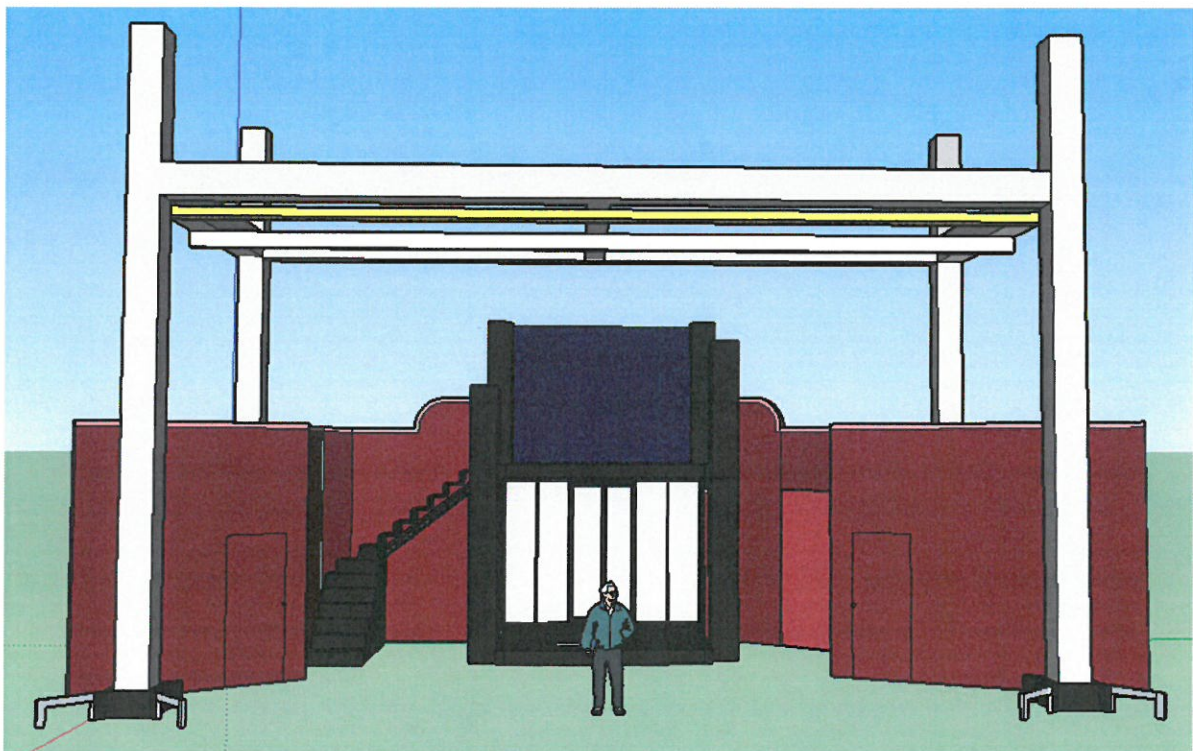
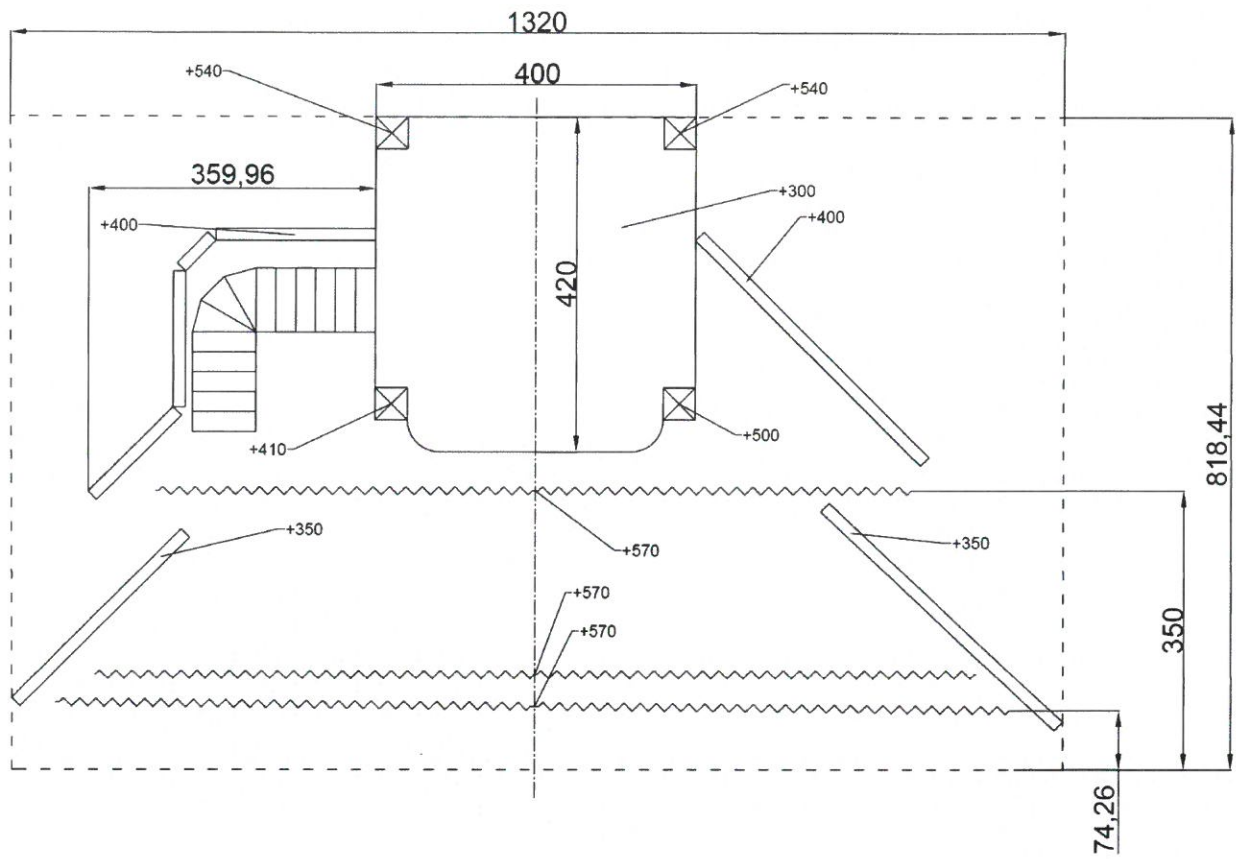

Handwritten signature or mark.